



DeepL

Subscribe to DeepL Pro to translate larger documents.

Visit www.DeepL.com/pro for more information.

Blocuri de baschet

Numărul

articolului: 1158



Piese de schimb

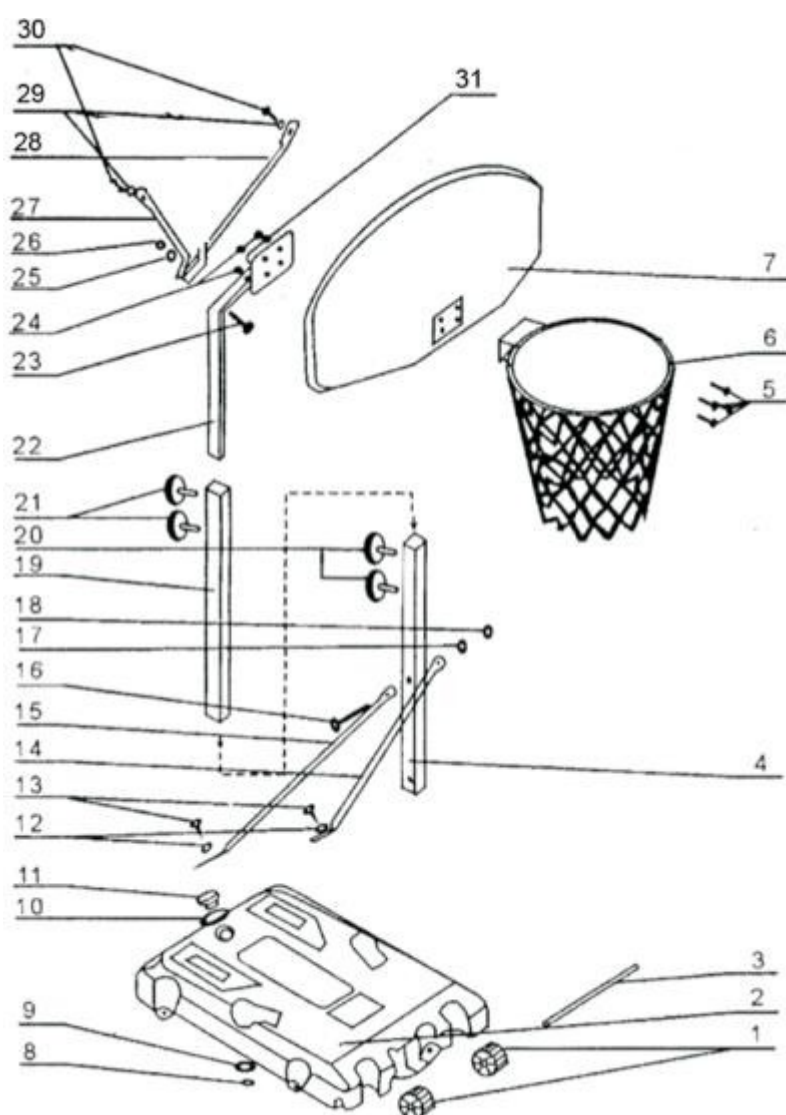

1. Role de transport
2. Baza
3. Axa roții
4. Tijă de fixare
5. Șurub
6. Inel
7. Șist
8. Șurubelniță
9. Alitudine
10. Alitudine
11. Capac de închidere
12. Alitudine
13. Șurub
14. Suport pentru bile
15. Sprijin corect
16. Șurub
17. Alitudine
18. Șurubelniță
19. Tub central
20. Șurub de fixare
21. Șurub
22. Tubul superior
23. Șurub
24. Șurubelniță
25. Alitudine
26. Șurubelniță
27. Suport pentru tablă
28. Suport pentru tablă
29. Alitudine
30. Șurub
31. Alitudine

Ansamblu

1. Introduceți axa roții (3) în fantele din față ale plăcii de bază (2), apoi introduceți roata stângă, tija de susținere (4) și roata dreaptă. Fixați un capăt al celor două elemente de susținere (14) (15) la baza cu șurubul (13), șaiba (9) (12) și piulița (8). Apoi fixați celălalt capăt al celor 2 suporturi pe tubul exterior (4) cu șurubul (16), șaiba (17), piulița (18).
2. Apoi fixați placa (7) și inelul de coș (6) pe bara superioară (22) cu un șurub și o șaibă. 5,24,31.
3. Montați suportul plăcii de sprijin (27) (28) pe tubul superior (22) cu ajutorul șurubului cu came (23) (30), al șaibei (25) (29) și al piuliței (26).
4. Introduceți tubul din mijloc (19) în tubul exterior (4) și fixați-le cu ajutorul șurubului de fixare (20).
5. Asamblarea tubului median și a tubului superior
Introduceți tubul superior (22) în tubul din mijloc (19). Înălțimea poate fi reglată în funcție de necesități. Fixați tuburile cu ajutorul șurubului de fixare (21).
6. Umpleți baza cu apă și sigilați-o cu șaiba (10) și capacul de plastic (11).

Articol ul	Descri ere	Numărul piesei	Articol ul	Descriere	Numărul articolului
1	8 x 16 mm	2	A	Web	1
2	8 x 40 mm	2	B	Tub de fixare	1
3	8 x 80 mm	4	C	Rigid	2
4	8 x 110 mm	2	D	Inel	1
5	12 x 150 mm	2	E	Șisturi	1

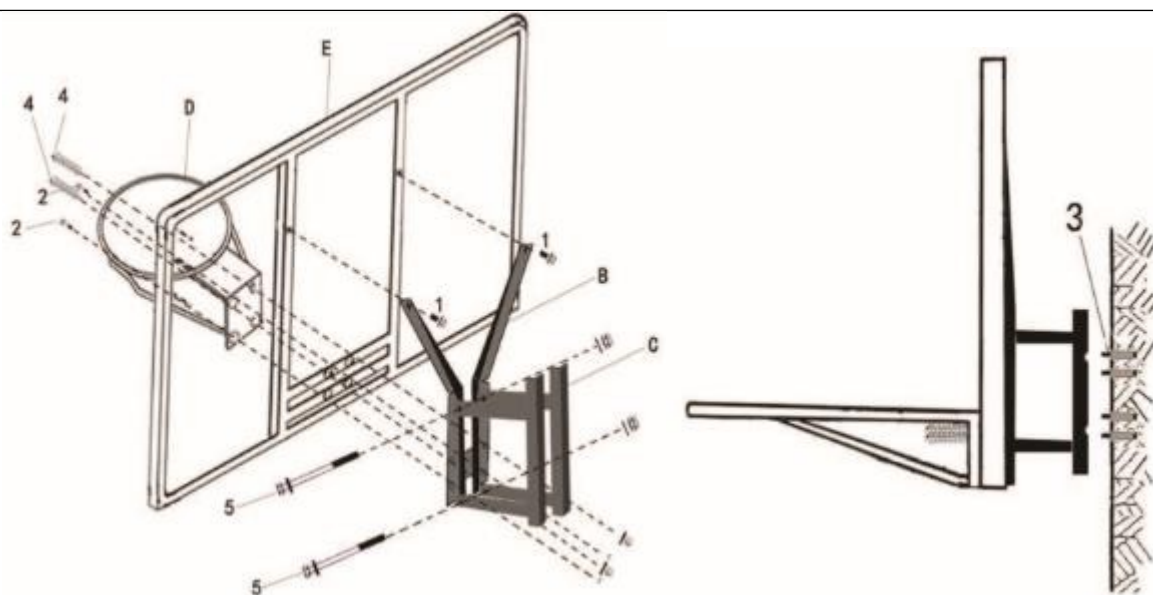

Atașați inelul (D) la ardezie (E) și tubul superior (B) cu ajutorul șuruburilor (4,2). Apoi fixați tubul de susținere (B) cu șuruburile (1) și suportul (C) și șuruburile (5).

apoi fixați-l pe perete.

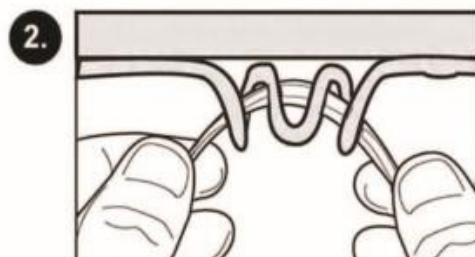
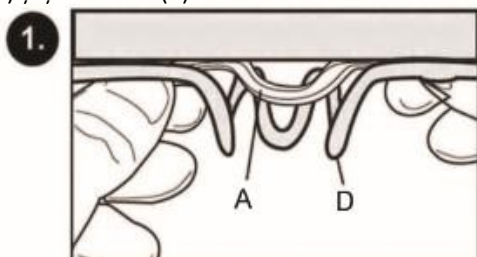

Considerații importante privind siguranța

Persoanele care montează și utilizează sistemul trebuie să citească, să înțeleagă și să respecte următoarele, iar proprietarul trebuie să se asigure că toți jucătorii înțeleg și respectă toate regulile.

1. Înainte de asamblare, persoana care assemblează sistemul trebuie să citească cu atenție instrucțiunile de utilizare și asamblare și să verifice dacă toate piesele din cutie sunt prezente.
2. Înainte de a instala schela de baschet, alegeți un loc potrivit pentru ca suprafața de sub bază să fie nivelată. Și puteți utiliza schela de baschet numai dacă este deja umplută cu apă sau nisip.
3. Verificați stabilitatea bazei înainte de utilizare. Suprafața de sub bază trebuie să fie netedă și lipsită de pietricele sau alte obiecte ascuțite care ar putea deteriora baza.
4. Utilizatorul nu trebuie să tragă baza pe sol pentru a evita deteriorarea produsului.
5. Acest coș de baschet nu este conceput pentru competiții. Nu purtați bijuterii (inele, brățări, lanțisoare) în timp ce utilizați acest sistem. Acestea pot provoca vătămări corporale grave, pot fi prinse în plasă sau în inelul cercului.
6. Nu utilizați aparatul în condiții de vânt și/sau în condiții meteorologice extreme, în caz contrar coșul se poate răsturna. Reglați paleta coșului la cea mai mică înălțime.
7. Nu vă urcați pe stâlp în niciun fel.
8. Paleta de coșuri poate fi asamblată numai de către un adult.
9. Pentru a evita deteriorarea bazei atunci când apa din bază se transformă în gheață, vă rugăm să vă asigurați că goliți baza și că o umpleți cu 90 kg de nisip atunci când temperatura este sub -0°C.
10. Verificați periodic coșul pentru a înlocui piesele deteriorate sau slăbite. În cazul în care se detectează orice problemă, trebuie luate măsuri imediat.